



EcoPOTABLE

Cuve de stockage d'eau sanitaire ou potable 2000L

15 ans Garantie Fabrication française



ETY02000FW

Caractéristiques

- > Cuves en polyéthylène dit «naturel» certifié A.C.S. Avec anneaux d'ancrage et de levage,
- > Capacité de stockage en eau de 2000 L,
- > Couvercle anti-dérappant diamètre de passage 676 mm, fermeture par 1/4 de tour et vis de sécurité

Plasteau vous informe...

L'ACS ou Attestation de Conformité Sanitaire



- > Garantit la compatibilité des cuves Plasteau Polyéthylène avec la qualité des eaux d'alimentation et leur innocuité vis-à-vis de la santé, par une matière première sans colorant.
- > Cet agrément est délivré par la Direction Générale de la Santé.
- > L'eau ainsi acheminée peut donc être destinée à la consommation humaine en toute sécurité



Emplacement des piquages

Un souhait quant à la position et le nombre de piquages à apposer ?

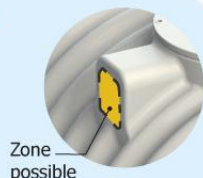

Consultez-nous !

Dimensions



ETY02000FW, poids : 87 kg

Options

Réhausse de couvercle

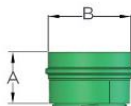

Cette réhausse n'a pas la certification A.C.S. A partir de la deuxième réhausse empilée, la dalle de protection béton est nécessaire. Il est souhaitable que l'installation soit le moins profond possible pour faciliter l'entretien et éviter les surcharges de terre sur la cuve.

Références	A (mm)	B (mm)	Poids (Kg)	Découpable	Fixe
ETR47EF	490	780	10,5	•	
ETR65EF	650	780	18	•	

Piquage taraudé soudé



Désignation	Réf.
Piquage taraudé en pe 1/2" DN25	MT025
Piquage taraudé en pe 3/4" DN32	MT032
Piquage taraudé en pe 1" DN40	MT040
Piquage taraudé en pe 1" 1/4 DN40	MT041
Piquage taraudé en pe 1" 1/2 DN50	MT050
Piquage taraudé en pe 2" DN53	MT063

Piquage lisse soudé



Désignation	Réf.
Piquage lisse Polyéthylène Haute Densité bande bleue ø ext.90	MT090
Piquage lisse Polyéthylène Haute Densité bande bleue ø ext.110	MT110
Piquage lisse Polyéthylène Haute Densité bande bleue ø ext.200	MT200

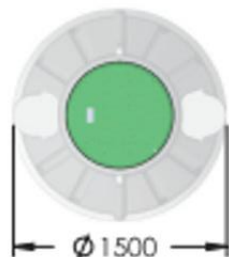

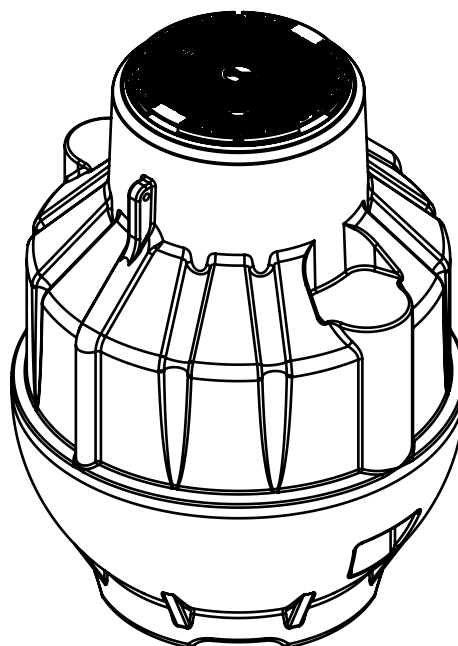
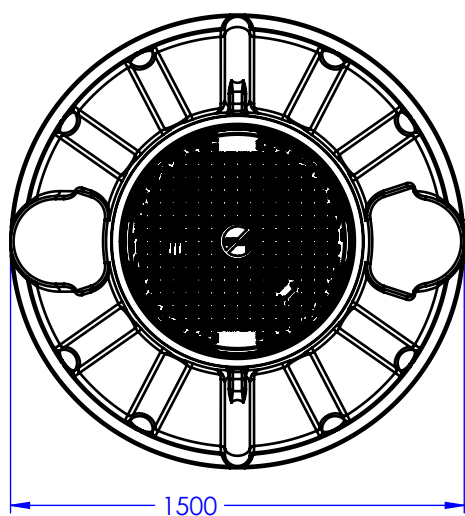
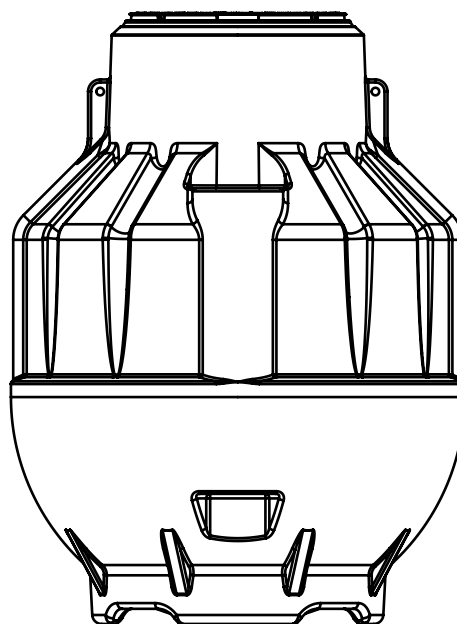
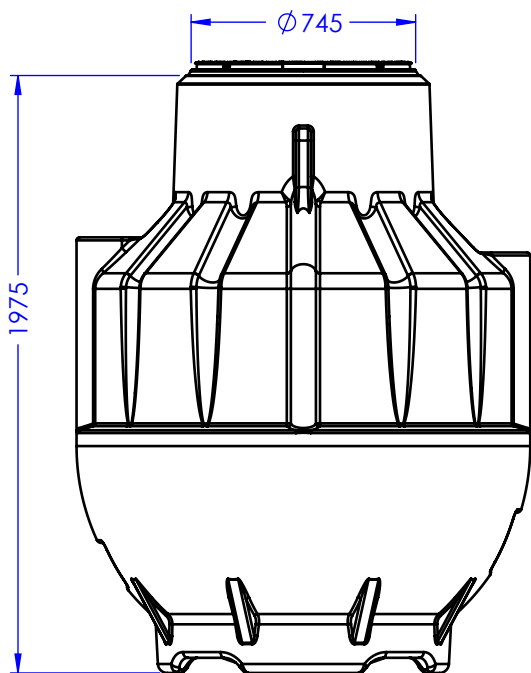

Visé par	P. Bellencontre
Date	14.10.2015
Dest.	
N° Cde	

Créé par	PHI BEL	Date	14.10.2015
Echelle	1:25	L	
Poids	88.43	l/d	
Matière	PE	H	
Finition		D/T/V	
Format	A4	Dn	

ETY02000FW

Ref : PLASTEAU GAMME ET

DEV-T-2015-18

Plasteau

MARIGNY 50570
Tél : 02 33 77 18 40
Fax : 02 33 77 18 44
info@plasteau.com

Code ETY02000FW

Plan A15-03046

Page

Ce plan est la propriété de la Société PLASTEAU et ne peut être reproduit ou communiqué sans son autorisation

1 / 1

ATTESTATION DE CONFORMITE SANITAIRE

Certificate of sanitary conformity

Conformément à l'arrêté du 29 mai 1997 modifié et à la circulaire du Ministère de la Santé
Direction Générale de la Santé DGS/SD7A N° 571 du 25 Novembre 2002

Coordonnées du demandeur d'ACS / Contact details of the ACS owner :

PLASTEAU
ZA de la Chevalerie
50570 MARIGNY

Nom de l'accessoire représentatif / Reference of the representative accessory :

Cuve de stockage d'eau potable / Tank - ET10000FW

N° de dossier attribué par le laboratoire habilité / File reference : **13 ACC LY 135**

Date de réalisation des essais d'inertie selon la norme XP P41-280 : /

Tests date (according to the standard XP P 41-280) : /

Commentaires : aucun essai de migration n'est nécessaire à l'obtention de cette ACS (composants conformes).

Comments : No testing is required to issue this ACS (components are compliant).

Famille d'accessoires couverte par l'ACS / Accessories' family covered by this certificate :

Cuves de stockage d'eau potable / Tanks

Références / References (22 references) :

ETY01000FW	ET06000FW	ET35000FW
ETY01500FW	ET07000FW	ET40000FW
ETY02000FW	ET08000FW	ET45000FW
ET03000FW	ET10000FW	ET50000FW
ETS03000FW	ET15000FW	ET55000FW
ET04000FW	ET20000FW	ET60000FW
ET05000FW	ET25000FW	
ETS05000FW	ET30000FW	

Attestation délivrée par / Certificate issued by : Christelle AUTUGELLE Signature :

Responsable MCDE

CARSO - L.S.E.H.L.

Date de délivrance / Date of issue : 06 Juin 2016

Date d'expiration / Expiry date : 29 Mars 2018

Commentaires / Comments : **Mise à jour de l'ACS par ajout de référence. Cette ACS conserve donc la même date de d'expiration que celle émise le 29 Mars 2013 / This ACS is an update of the ACS issued on March 29, 2013 (additional reference). Consequently, its expiry date remains the same**

Gamme Polyéthylène – Pose Enterrée



Réception et Stockage:

- Vérifier par examen visuel que l'enveloppe de l'appareil ne présente aucun dommage.
- En cas de défaut veuillez émettre des réserves sur le bon du transporteur*
- Entreposer l'appareil à l'abri des chocs et le caler.

Manutentions :

- Avant manutention, **vérifier l'absence totale d'eau** à l'intérieur de l'appareil.
- Les cuves sont sensibles aux chocs et aux impacts de fourches des chariots élévateurs, procéder avec précaution. *Ne pas pousser l'appareil en appliquant la fourche contre la cuve.*
- Employer impérativement un **engin de levage adapté**. Guider l'appareil suspendu à l'aide de cordes.

Précautions Fondamentales :

- Privilégier un **endroit non exposé au passage de charges roulantes et à proximité du bâtiment**, afin de réduire la profondeur de celle-ci et d'en **faciliter ainsi l'entretien courant**.
 - Ne pas poser la cuve dans une zone sollicitée mécaniquement par une **fondation**, dans une **forte pente**, ni au pied d'un **talus**
 - **Ne pas utiliser d'engin de compactage** pour stabiliser le remblai de l'appareil. Utiliser du gravier auto compactant ou du sable stabilisé par arrosage.
 - Privilégier les **rehausses légères** en PE (*option*). En cas d'usage de rehausses en béton, réaliser une dalle d'assise protégeant la cuve.
 - En phase chantier, baliser l'emplacement de la cuve afin d'interdire la circulation d'engin à proximité (sauf après réalisation d'une **dalle de protection**)
 - La température dans l'appareil ne doit jamais pouvoir dépasser **30°C**. Vider la cuve en cas de **risque de gel** du contenu.
 - **Attention, l'ancrage de la cuve** (#4 de la procédure) est indispensable en cas de présence de **nappe d'eau souterraine**, de **terrain hydromorphe** ou de **couche de sol peu perméable** (coef. de perméabilité $K < 10^{-5}$ cm/s : roches, argiles, limons ...) pouvant **retenir les eaux de surfaces**.
- Consulter l'étude de sol pour évaluer le risque de présence d'eau au contact de l'appareil. (*Les sites <http://www.inondationsnappes.fr> et www.argiles.fr constituent également une aide à l'évaluation de ce risque*)
- en cas de risque de dépassement du niveau d'immersion N (*cf tableau + schéma, page 2*), **ne pas poser le matériel standard** et nous contacter afin de déterminer une référence et/ou la procédure adaptée aux terrains critiques.
 - les cuves sont conçues pour résister aux **profondeurs d'installation maximum (cote G)** figurant dans le tableau page 2. Au-delà, la **dalle de protection** (*cf. #8 de la procédure*) devient obligatoire.
 - En cas d'exposition à des charges additionnelles statiques (talus à proximité, usage de **rehausse béton**, ...) ou dynamiques (**passage de véhicules, ...**), la **dalle de protection** est également obligatoire, ceci indépendamment de la profondeur.
- Cette dalle doit être **flottante** et en appuis sur les bords de fouille. (*Aucun transfert de charge ne doit être possible entre le béton et l'appareil*). Le **dimensionnement structurel** de cette dalle sera effectué par un bureau d'études en Génie Civil (*L'appareil ne devra pas être exposé à des pressions résiduelles excédant celles associées aux cas limites du tableau. Cf page suivante*)
- En cas de pose sous voirie, **le couvercle en plastique doit être retiré** et remplacé par un tampon adapté.
 - L'appareil supporte les charges statiques (remblai et poussée hydrostatique) associées aux cas limites décrits page suivante.
 - Pour une **pose hors sol**, veuillez nous consulter pour la procédure d'installation

Procédure d'installation d'appareil enterré :

- 1- Stabiliser le fond de fouille et s'assurer de l'horizontalité.
 - En cas de besoin d'ancrage la cuve (*cf. § « précautions »*), prévoir l'option Châssis Speed, ou réaliser un radier béton incluant des fers à béton. *La masse de béton sera calculée pour compenser la poussée d'Archimède lorsque l'appareil est vide.*
 - 2- Réaliser un lit de sable de 100mm d'épaisseur sur le fond de fouille stabilisé
 - 3- Poser l'appareil après avoir retiré les protections et accessoires de transport
 - 4- Ancrer l'appareil si nécessaire : Noyer le Châssis speed (*en option*) dans du béton, ou fixer la cuve sur le radier via les **pattes d'ancrage** prévues en partie basse (*si $3000L \leq V \leq 8000L$*), ou par des sangles (*si $V \geq 10000L$*). Pour les **ref. ETY 01000, 01500 et 02000**, (*dépourvues de pates d'ancrage*) réaliser une gâchée de béton autour de la ceinture à mi-hauteur de la cuve (*cf schéma IN060-2*)
 - 5- Remblayer l'appareil avec du sable ou gravier ($\phi < 15mm$). Procéder par couches de 200mm d'épaisseur maxi
 - Le **compactage mécanique** est **EXCLU**. Pour Stabiliser le sable, arroser entre chaque couche
 - **Soigner les espaces fermés** en partie basse pour assurer une parfaite assise de la cuve
 - **Remplir la cuve simultanément** en équilibrant les niveaux d'eau (intérieur) et de remblai (extérieur)*Volume d'eau à introduire : 60 à 70% du V_{utile} pour une cuve $< 10000L$, et maxi 20% du V_{utile} pour une cuve $\geq 10000L$*
 - **Procéder ainsi au moins jusqu'à 50% de la hauteur cuve**, (*Au-delà de ce niveau, l'utilisation de la terre environnante est possible, à condition qu'elle soit dépourvue de cailloux $\phi > 15mm$*)
 - 6- Raccorder l'entrée et la sortie (ϕ standard PVC), ainsi que la ventilation éventuelle (*selon les modèles*)
 - 7- Remblayer autour du module filtre avec du gravier jusqu'à recouvrir totalement l'appareil
 - 8- Si nécessaire (*cf. § « Précautions »*), réaliser la dalle de protection.
- Mettre en place les éventuelles rehausses, les ajuster au niveau du terrain fini et remblayer.

	Profondeur G	Hauteur N
cuve polyéthylène	Profondeur maxi des Anneaux de levage	Immersion maxi du fond dans l'eau
Volume	mm	mm
1000	770	800
1500	815	900
2000	815	1000
3000	890	700
3000 SLIM	840	600
4000	640	900
5000	950	900
5000 SLIM	840	700
6000	950	900
7000	640	1100
8000	640	1100
	au-delà: dalle de protection	au delà: ne pas poser la cuve et consulter Plasteau

Note : pour les modèles « SLIM » la charge verticale maxi applicable sur la face supérieure est de 19000 N/m² (⇔ 1940 kg/m²)

Pose standard

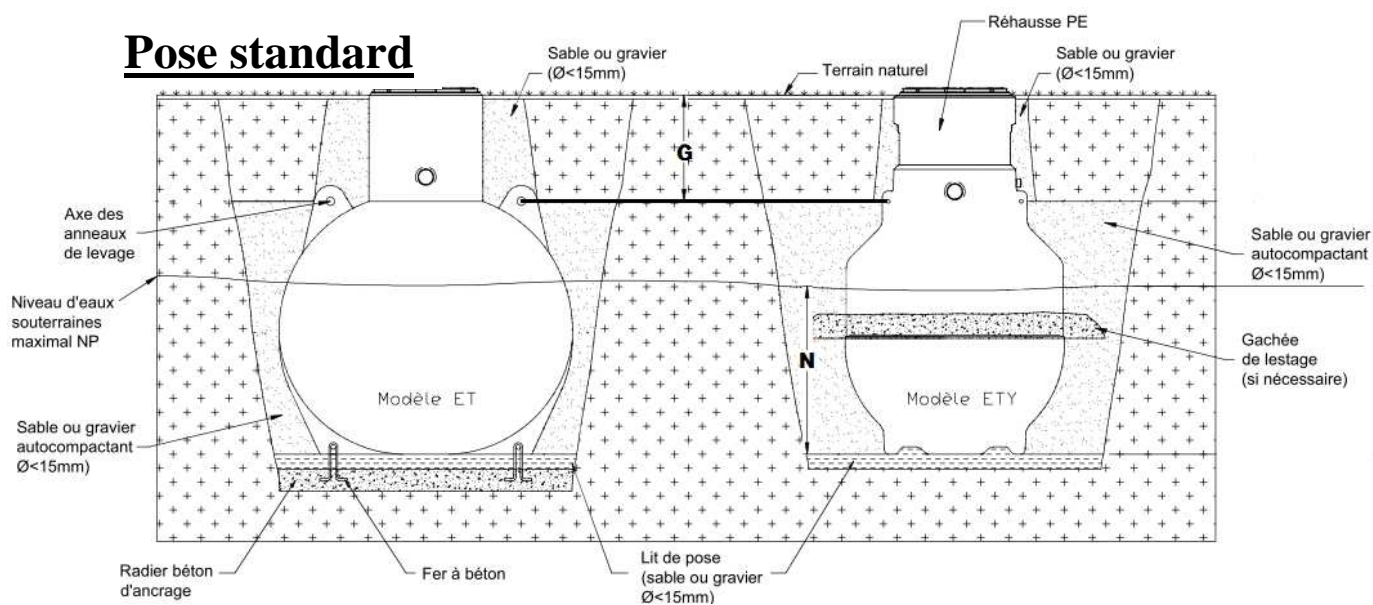

Pose Profonde

